



ГАРАНТИЙНЫЙ ТАЛОН

Условия предоставления гарантии

1. Гарантийный ремонт оборудования проводится при предъявлении клиентом полностью заполненного гарантийного талона.
2. Доставка оборудования, подлежащего гарантийному ремонту в сервисную службу осуществляется клиентом самостоятельно и за свой счет, если иное не оговорено в дополнительных письменных соглашениях.
3. Гарантийные обязательства не распространяются на материалы и детали, считающиеся расходными в процессе эксплуатации.
4. Гарантийный срок изделия 3 месяца со дня продажи.

Гарантийные обязательства могут быть прерваны в следующих случаях:

1. Несоответствие изделия предъявляемого на гарантийное обслуживание изделию заявленному производителем.
2. Наличие явных или скрытых механических повреждений оборудования, вызванных нарушением правил транспортировки, хранения или эксплуатации.
3. Выявленное в процессе ремонта несоответствие Правилам и условиям эксплуатации, предъявляемым к оборудованию данного типа.
4. Наличие внутри изделия посторонних предметов, независимо от их природы, если возможность подобного не оговорена в технической документации и Инструкциях по эксплуатации.

Правила оформления гарантийного талона:

1. Гарантийный талон заполняется продавцом.
2. Все поля (кроме «Описания неисправности») обязательны к заполнению при продаже.
3. Поле «Описание неисправности» заполняется в случае наступления неисправности. Заполняется продавцом со слов Покупателя. Заполняется Покупателем в случае отправки неисправного ПУ производителю напрямую.
4. Заполненный гарантийный талон с описанием неисправности приложить к ПУ при отправке/передаче в ремонт.

Наименование	БАСТАРД
Продавец/магазин	
Адрес/www	
Телефон	
Описание неисправности:	

Указать условия эксплуатации, используемые выстрелы, обстоятельства выявления неисправности.

С условием гарантии согласен

Дата продажи

« ____ » _____ 20__ г

Фамилия Покупателя

Подпись Покупателя

М.П.



ИНСТРУКЦИЯ ПО СБОРКЕ

КИТ БАСТАРД

Электропневматический страйкбольный привод калибра 6мм «БАСТАРД М100», «БАСТАРД М200», «БАСТАРД М300».

Изделие представляет собой конструктивно сходное с оружием электропневматическое изделие (далее: Привод), предназначенное для стрельбы пластиковыми шариками калибра 6мм с дульной энергией менее 3 дж.

Привод предназначен для использования на военно-спортивных и страйкбольных играх.

ЗАПРЕЩЕНО:

- Использовать несовершеннолетним лицам.
- Использовать привод вне специально подготовленных площадок.
- Использовать привод без защиты глаз (баллистических очков) игрока и окружающих.
- Использовать привод при температуре окружающего воздуха менее +5 градусов цельсия (допускается использование привода при более низких температурах с дополнительной подготовкой и заменой внутренних частей).
- Использовать уже стрелянные или подобранные с пола шары.
- Направлять и стрелять в сторону людей и животных ближе 20 метров.
- Переноска привода в общественных местах без чехла.
- Хранение и транспортировка привода с примкнутым магазином и подключенным аккумулятором.
- Хранить магазины снаряженные шарами.
- Бросать, ронять, погружать в воду.

К использованию допускаются лица достигшие 18+ лет !



КОМПЛЕКТАЦИЯ

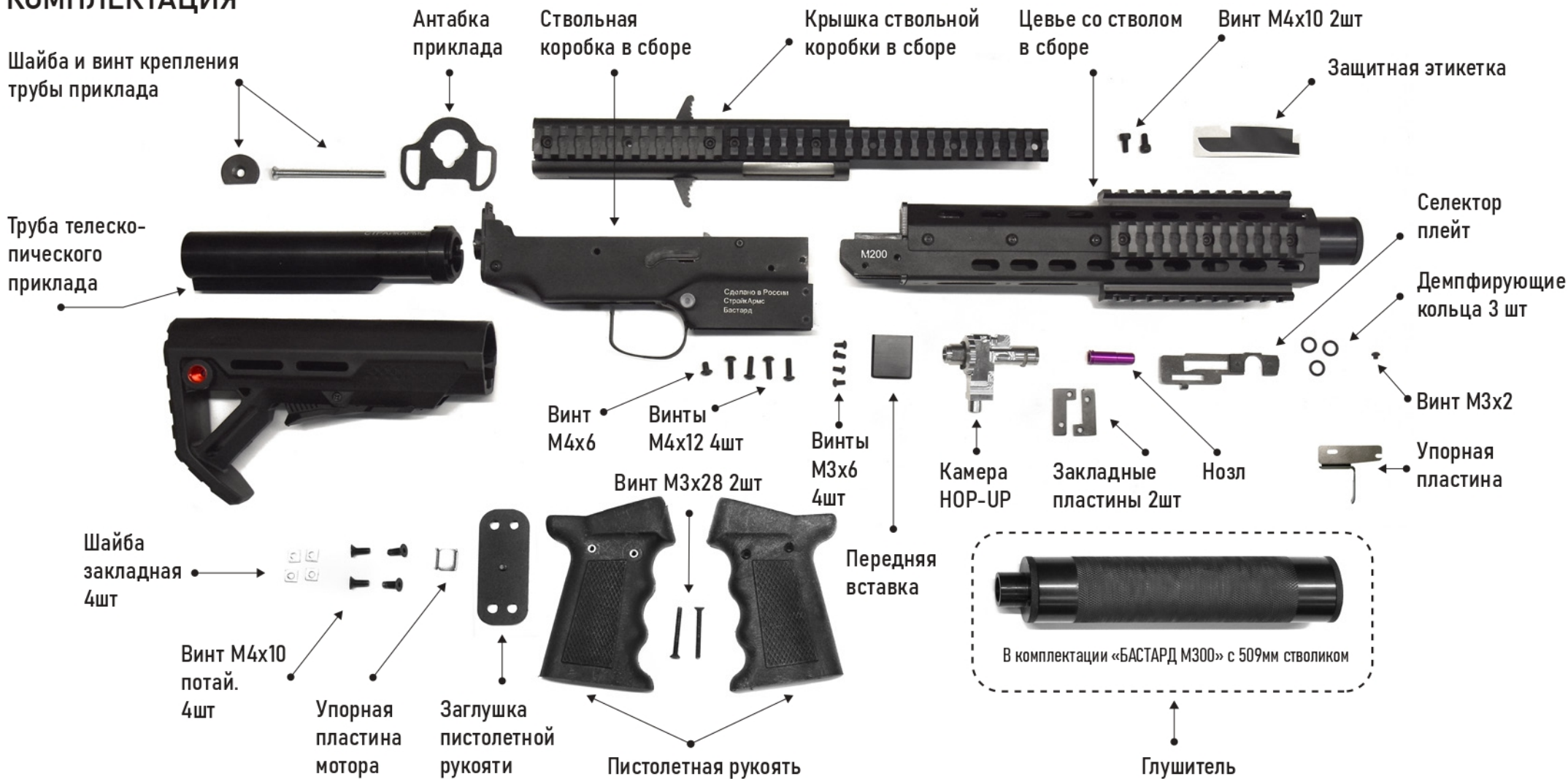

УХОД И ХРАНЕНИЕ:

- Хранить привод необходимо в сухом отапливаемом помещении, недоступном для детей и животных.
- Регулярно смазывать маслом или силиконовой смазкой подвижные части привода (механизм складывания приклада, защелка крышки, имитация затвора, переключатель огня).
- После каждого использования очищать привод от грязи или воды.
- При появлении царапин обрабатывать их антикоррозийным составом (краской или лаком).

- Каждые 10000-15000 выстрелов в специализированной страйкбольной мастерской проводить чистку стволика и диагностику работы внутренних частей.
- При нештатной работе привода (не работает привод при подсоединенном аккумуляторе \не вылетают шары\летят на расстояние менее 30 метров\при появлении новых странных звуков при работе) сразу же обратиться в специализированную страйкбольную мастерскую или к производителю.



ПОРЯДОК УСТАНОВКИ ГИРБОКСА

Для установки требуется гирбокс v.3 АК-типа. Подготовка перед установкой:

1. Замена нозла из комплекта.
2. Замена селектор плейта.
3. Установка упорной пластины магазина.
4. Установка проводки необходимой длины.
- 4.1. Опционально. Для сборки «БАСТАРД М100» со стволом 110мм необходима установка цилиндра с отверстием.

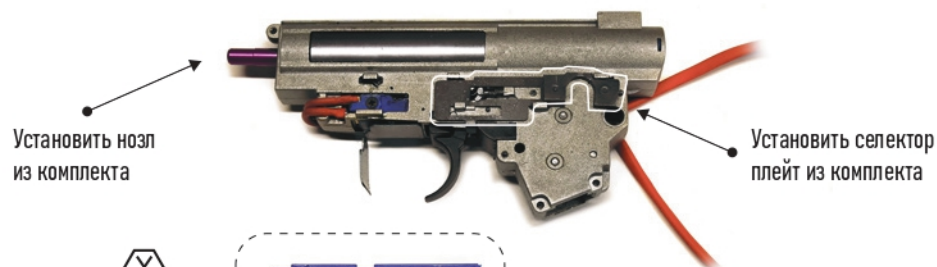

Демонтировать

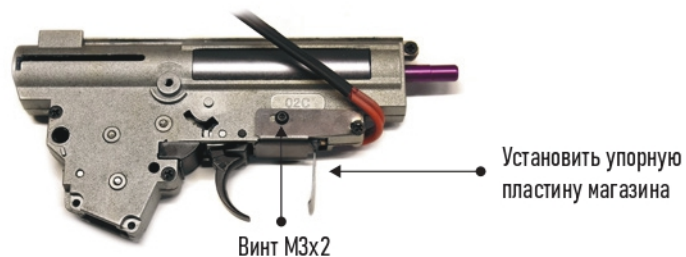
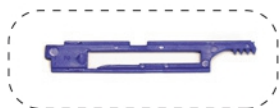

Винт М4х6 из комплекта

Установить гирбокс внутрь ствольной коробки



Важно!

Гирбокс устанавливаем таким образом, чтобы упорная пластина магазина была максимально близка к стенке ствольной коробки.

Рекомендуем наклеить защитную этикетку из комплекта на стенку гирбокса, если в нем есть прорезь. Это защитит его от попадания пыли и грязи.

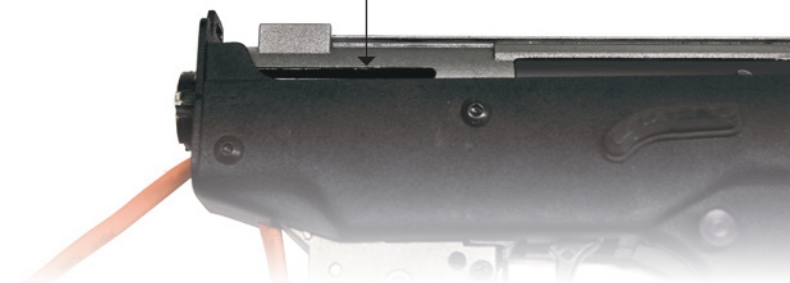

РАБОТА С ПЕРЕКЛЮЧАТЕЛЕМ ОГНЯ

Привод «БАСТАРД» имеет три режима работы:

- ПР - предохранитель;
- АВ - автоматический огонь;
- ОД - одиночный огонь.





ПОРЯДОК УСТАНОВКИ НОР-UP

1. Устанавливаем внутренний ствол и резинку в камеру НОР-UP.
Для «БАСТАРД М100» требуется ствол 110мм.
Для «БАСТАРД М200» требуется ствол 229мм.
Для «БАСТАРД М300» требуется ствол 363мм.
Для «БАСТАРД М300» с глушителем требуется ствол 509мм.
2. Устанавливаем закладные пластины и закрепляем камеру НОР-UP со стволом в блоке ствола.
3. Соединяем ствольную коробку с цевьем.

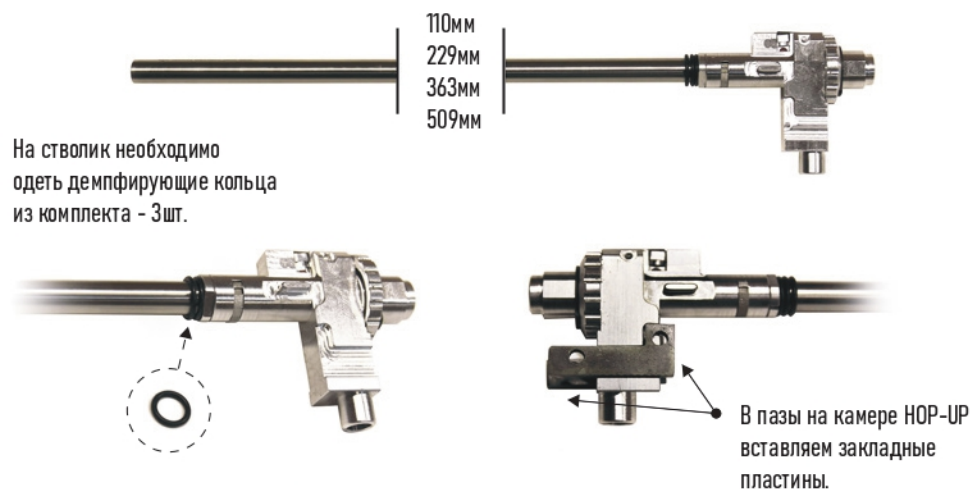

Вставляем НОР-UP камеру со стволом в блок ствола.



Соединяем ствольную коробку с цевьем.

Ствольная коробка



Вид камеры НОР-UP с закладными пластинами в блоке ствола.

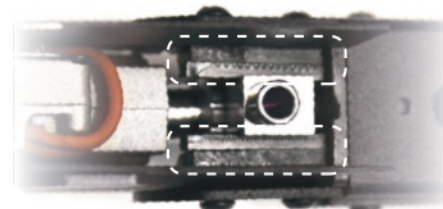

Винты должны полностью вкрутиться в закладные пластины без щелей между ними и блоком ствола.



Закрутить винты М4х12 в закладные пластины с двух сторон.



Устанавливаем переднюю вставку и закрепляем винтами М3х6 с двух сторон.

СБОРКА ПРИКЛАДА



ПОДКЛЮЧЕНИЕ АККУМУЛЯТОРА

Аккумулятор «нунчаки», либо прямоугольный. Габаритные размеры всего аккумулятора: 105мм длина, 19мм ширина, 19мм толщина.



Потянуть клавишу, сдвинув снять/установить приклад



Установить аккумулятор внутрь трубы



ПОРЯДОК СБОРКИ ПИСТОЛЕТНОЙ РУКОЯТИ

Устанавливаем pistolетную рукоять:

1. Прикладываем к основанию гирбокса одну половину.
2. Прокладываем провода по задней стенке ручки.
3. Вставляем закладные шайбы М4.
4. Вставляем винты М3х28 через отверстия гирбокса и левой половины рукояти, закручиваем винты в закладные шайбы правой половины.
5. Вставляем мотор и присоединяем к нему провода, ставим упорную пластину.
6. Закрываем рукоять заглушкой.

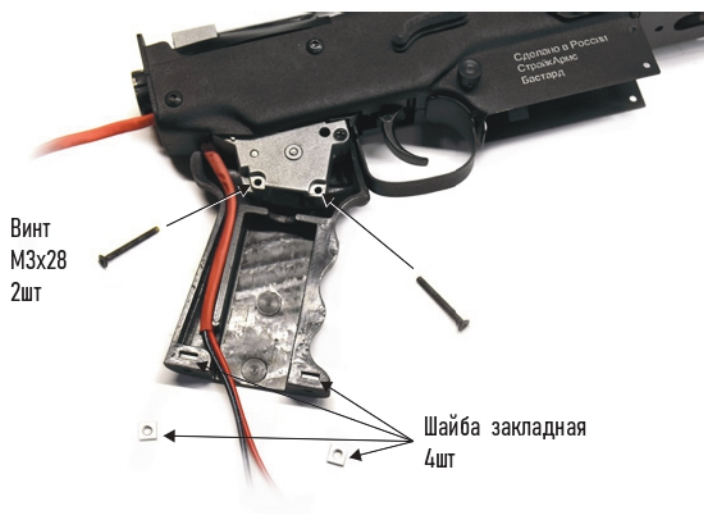

Винт
М3х28
2шт

Шайба закладная
4шт

Устанавливаем на мотор упорную
пластину из комплекта

Прикручиваем заглушку
рукояти М4х10 потай.

УСТАНОВКА КРЫШКИ СТВОЛЬНОЙ КОРОБКИ



2. Закрепить крышку
ствольной коробки к цевью
винтами М4х10

РЕГУЛИРОВКА НОР-UP



Кнопка сброса
затвора



Для доступа к камере НОР-UP необходимо отодвинуть имитацию затвора в крайнее заднее положение.

Для возвращения имитации затвора в закрытое состояние необходимо нажать на кнопку сброса затвора.

Регулировка НОР-UP производится вращением колеса: по часовой стрелке - увеличивает полет шара, направляя его вверх; против часовой стрелки - уменьшает полет шара, направляя его вниз.





МАГАЗИН

В магазин «БАСТАРД» помещается 110 шаров.

Чтобы примкнуть магазин: вставить магазин в шахту до упора и щелчка кнопки магазина.

При необходимости легким толчком ладони дослать магазин.

Для отмыкания магазина необходимо нажать кнопку с правой стороны шахты магазина.

Магазин входит плотно без люфтов.

Кнопка отмыкания
магазина



Примкнуть магазин
до щелчка

